

FORMADORA DE HAMBURGUESAS

MODELO HBS250-SV

TIPO: Maquinaria de formado

DESCRIPCIÓN:

Máquina preparada para la formación de producto a baja presión, proceso que permite mantener las características originales de las masas procesadas de productos, ya sean con base de carne, pollo, pescado, soja, patata y otros productos vegetarianos.

Esta máquina está concebida para la realización de formas rectangulares, redondas, triangulares, irregulares con un aspecto plano o en tres dimensiones.



BOCA DE LLENADO DE PRODUCTO



FORMADOR Y EXPULSIÓN



POSICIÓN DE LIMPIEZA

CARACTERÍSTICAS TÉCNICAS

- Ancho de la cinta de salida 250mm.
- Producción de 15 a 40 ciclos según producto a formar.
- Área útil de moldeo (formado): 220 x 125mm.
- Volumen máximo de llenado por ciclo 0,4 / 0,5 litros.
- Espesor de la placa: Mínimo 5 mm / Máximo 25mm.
- Sistema de llenado mediante bombeo de equipo externo (Embutidora).
- Posibilidad de realizar productos en 3 dimensiones.
- Control automático de formado mediante tiempo / presión.
- Cambio de utensilios de formado en 20 minutos.
- Formado del producto a baja presión.
- Mínimo mantenimiento / mínimo consumo energético.
- Mínimo desmontaje de piezas para su limpieza.
- Sistema de expulsión neumático / mecánico.
- Funcionamiento servomotores / eléctrico / neumático.
- Equipada con PLC integrado en pantalla táctil.
- Todos los sistemas eléctricos IP66 / IP69K.
- Voltaje: 400V-50Hz-3Ph. Potencia: 2 kW.
- Conexión neumática: 3/8" Gas. Presión: 6 bares.
- Consumo aire: 54 l/min.
- Construida en acero inoxidable AISI-304 y acabado por proyección de micro esferas cerámicas.
- Construida bajo normas CE (Europeas) con materiales aptos para la industria alimentaria.

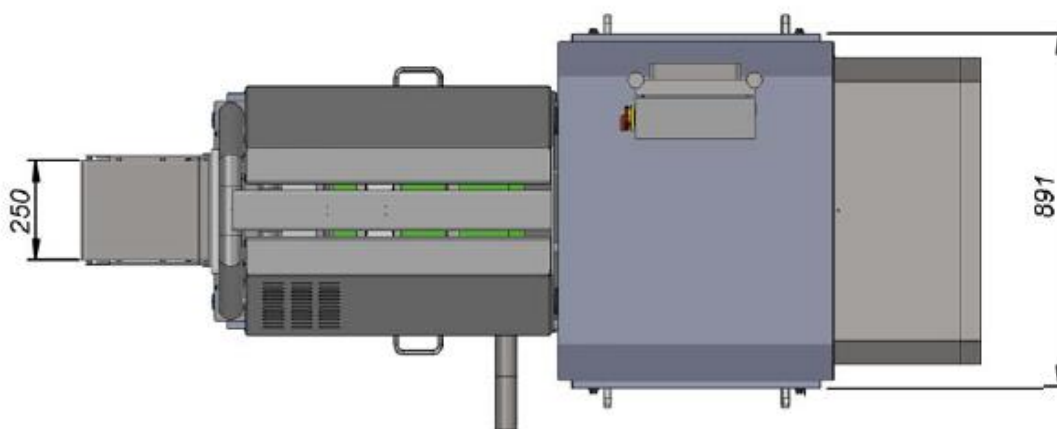
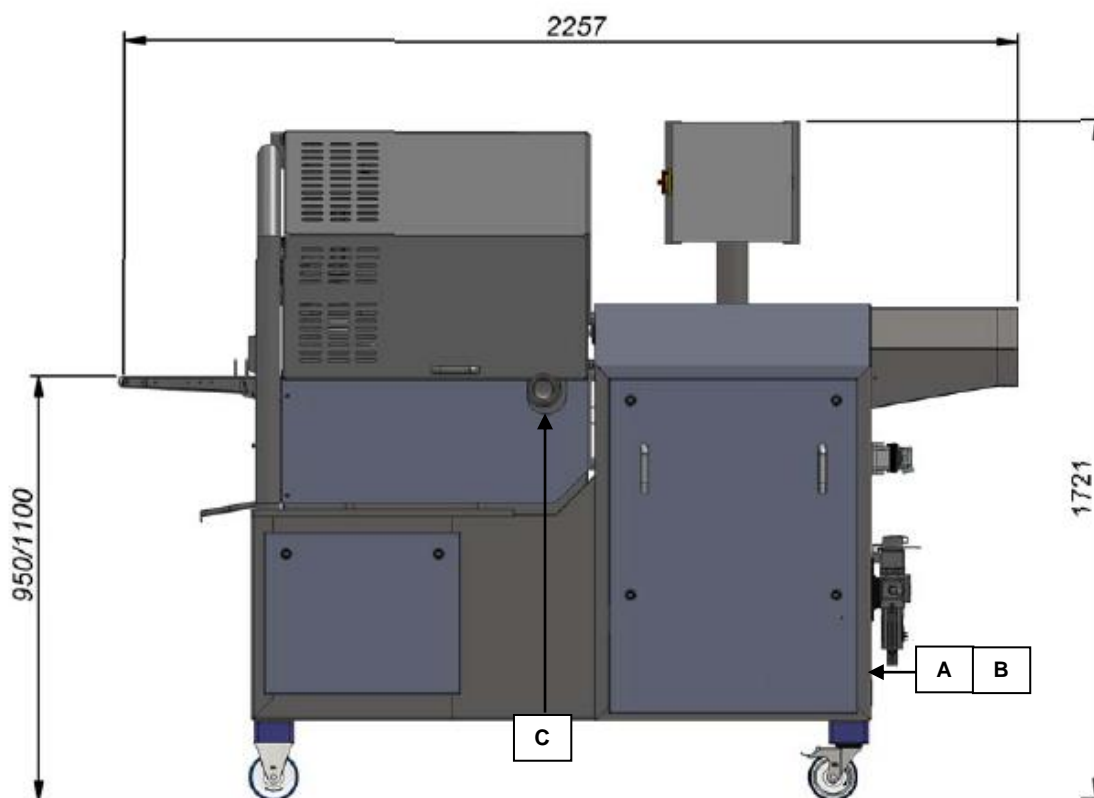
**A: CONEXIÓN NEUMÁTICA**

Conexión neumática 3/8 Gas
6 Bar (presión de trabajo)
Consumo aire aprox 54 l/min

B: CONEXIÓN ELÉCTRICA

400 V (3F+N+TIERRA) 50Hz
2 kW, 5 A

C: CONEXIÓN A EMBUTIDORA

DN65