

DEPÓSITO BATIDOR

MODELO ELQ70

TIPO: Maquinaria de recubrimiento

DESCRIPCIÓN

Idónea para un correcto mezclado de los productos sólidos y mantenimiento de la viscosidad del líquido encolante.



TUBO DE ALIMENTACIÓN LÍQUIDOS



BOCA DE CARGA



HÉLICE BATIDORA

CARACTERÍSTICAS TÉCNICAS

- Depósito batidor con capacidad de 70 litros.
- Con sistema de dosificación automática.
- Equipado con agitador temporizado.
- Bomba centrífuga para caudal de 1 a 150m³/h.
- Material de la bomba AISI316-L.
- Bomba centrífuga sanitaria para líquidos alimenticios en carga.
- Sistema de vaciado manual.
- Brazo de descarga de líquidos móvil.
- Facilidad de limpieza con su circuito cerrado de líquidos.
- Equipado con ruedas.
- Equipado con seguridades en la tapa superior y paro de emergencia.
- Sensor de nivel mínimo para seguridad de la bomba.
- Todos los sistemas eléctricos IP65.
- Cuadro eléctrico IP69K.
- Acabado por proyección de micro esferas cerámicas.
- Construido en acero inoxidable AISI 304.
- Construida bajo normas CE (Europeas) con materiales aptos para la alimentación.

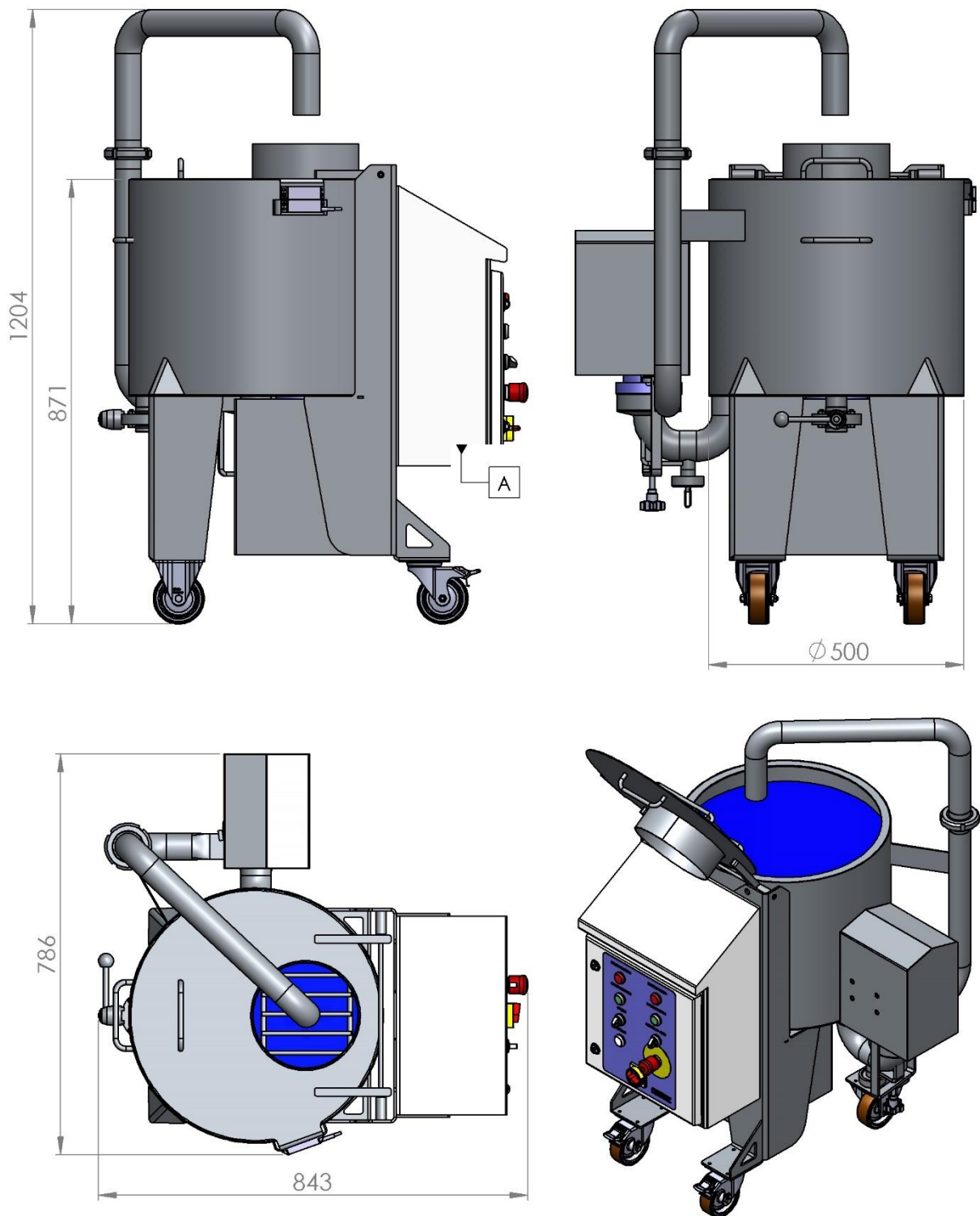
**A: CONEXIÓN ELÉCTRICA**

380 V (3F+N+TIERRA) 50Hz

0'8 kW, 2 A